

INFO

febi
172759

SWAG
33 10 5325

Blue Print
ADC48226

To Fit

Mitsubishi Montero,
Pajero & Shogun:
V64, V65, V68,
V74, V78. 1999>

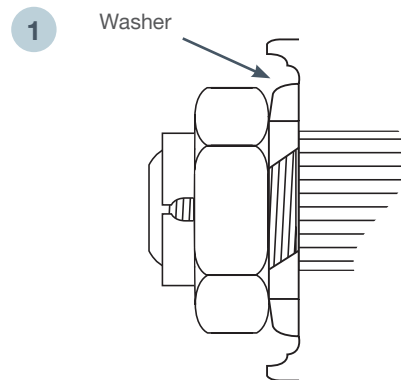

DE Radlagersatz mit Radnabe

Die folgenden Einbauanweisungen, die mit dem Radlager geliefert werden, müssen befolgt werden, um die korrekte Montage der Radnabeneinheit zu gewährleisten.

Montageverfahren:

1. Positionieren Sie die Unterlegscheibe so an der Radnabeneinheit, dass die abgeschrägte Seite in Richtung der Kronmutter zeigt. (Abb. 1)
2. Ziehen Sie die Kronmutter mit 255 ± 29 Nm fest.

Bitte beachten Sie: Beim Einbau der Radnabeneinheit muss darauf geachtet werden, dass die Radnabeneinheit nicht mit dem Fahrzeuggewicht belastet wird, bevor die Kronmutter angezogen wurde. Nichtbeachtung kann zur Beschädigung des Radlagers führen.

EN Wheel Bearing Kit with Wheel Hub

The following fitting instructions supplied with the wheel bearing must be followed to ensure the correct installation of the hub assembly.

Fitting Procedure:

1. Fit the washer onto the hub assembly with the washer's chamfered face facing the castle nut. (Fig.1)
2. Tighten the castle nut to 255 ± 29 Nm.

Please Note: When fitting the hub assembly, care must be taken to NOT allow the vehicle weight to be placed onto the hub assembly before tightening the castle nut. Failure in doing so may result in possible damage of the bearing.

FR Roulement intégré avec moyeu de roue

Les instructions de montage suivantes, qui sont livrées avec le roulement intégré, doivent être respectées afin d'assurer le montage correct de l'ensemble du moyeu de roue.

Procédure de montage:

1. Positionnez la rondelle sur l'ensemble du moyeu de roue de manière à ce que le côté biseauté soit orienté vers l'écrou crénelé. (Fig. 1)
2. Serrez l'écrou crénelé à 255 ± 29 Nm.

Notez bien le point suivant : lors du montage de l'ensemble du moyeu, il faut veiller à ne pas permettre que le poids du véhicule ne vienne peser sur l'ensemble du moyeu avant que l'écrou crénelé n'ait été serré. Ceci pourrait éventuellement endommager le roulement.

ES Juego cojinetes de rueda con cubo de rueda

Se deben seguir las siguientes instrucciones de montaje provistas con el cojinete de rueda para asegurar la instalación correcta del conjunto.

Procedimiento de montaje:

1. Colocar la arandela sobre el conjunto del cubo, con la cara biselada hacia la tuerca almenada. (Fig.1)
2. Apretar la tuerca almenada a 255 ± 29 Nm.

Importante: Cuando se monta el conjunto del cubo, se debe tener cuidado en NO descargar el peso del vehículo sobre el conjunto del cubo hasta que esté apretada la tuerca almenada. Si no se hace así, se puede dañar el cojinete.

For more technical information please visit: partsfinder.bilsteingroup.com

IT Set di cuscinetti per ruote con mozzo ruota

Per garantire il corretto montaggio del gruppo mozzo ruota, è necessario attenersi alle seguenti istruzioni di montaggio fornite con il cuscinetto della ruota.

Procedura di montaggio:

1. Posizionare la rondella sul gruppo mozzo della ruota in modo che il lato smussato sia rivolto verso il dado a corona. (Fig. 1)
2. Stringere il dado a corona con **255 ± 29 Nm**.

Nota: quando si installa il gruppo mozzo ruota, assicurarsi che il gruppo mozzo ruota non sia sollecitato con il peso del veicolo prima che il dado a corona sia stato serrato. In caso contrario si possono verificare danni al cuscinetto della ruota.

PT Jogo de rolamento de roda com cubo

As seguintes instruções de instalação fornecidas com o rolamento de roda devem ser cumpridas de forma a garantir uma correta instalação do cubo.

Procedimento de Instalação:

1. Instale a anilha no cubo com o rebordo que contém um chanfre voltado para a porca castelada. (Figura 1)
2. Aperte a porca castelada a **255 ± 29 Nm**.

Nota: Ao instalar o cubo, deve tomar cuidado para NÃO permitir que o peso do veículo seja colocado no cubo antes de apertar a porca castelada. Não cumprir esta recomendação pode resultar em possíveis danos no rolamento.

NL Wiellagerset met wielnaaf

Volgende montage-instructies, die u vindt bij het geleverde wiellager, moeten worden gevolgd om een correcte montage van de wielnaafeenheid te garanderen.

Montagemethode:

1. Positioneer de pakkingring op de wielnaafconstructie zo dat de afgeschuinde zijde naar de kroonmoer is gericht. (Afb. 1)
2. Haal de kroonmoer aan tot **255 ± 29 Nm**.

Let op: zorg er bij het monteren van de wielnaafeenheid voor, dat deze niet wordt belast met het gewicht van het voertuig, voordat de kroonmoer is aangehaald. Als u dit niet doet, kan het wiellager beschadigd raken.

PL Zestaw łożyska koła z piastą

Aby zapewnić prawidłowy montaż zespołu piasty koła, należy przestrzegać poniższych instrukcji montażu dołączonych do łożyska koła.

Procedura instalacji:

1. Umieścić podkładkę na zespole piasty koła tak, aby strona skośna była skierowana w stronę nakrętki koronowej. (Rys. 1)
2. Dokręcić nakrętkę koronową z siłą **255 ± 29 Nm**.

Uwaga: Przy montażu zespołu piasty koła należy upewnić się, że przed dokręceniem nakrętki koronowej nie jest on obciążony ciężarem pojazdu. W przeciwnym razie może dojść do uszkodzenia łożyska koła.

RU Комплект подшипника со ступицей колеса в сборе

Чтобы обеспечить правильный монтаж ступицы в комплекте с подшипником, необходимо соблюдать следующие инструкции по установке, которые поставляются вместе с подшипником.

Процесс монтажа:

1. Разместите подкладную шайбу на ступице таким образом, чтобы фаска была направлена в сторону корончатой гайки (Илл. 1)
2. Затяните корончатую гайку с усилием **255 ± 29 Nm**.

Обратите внимание: При установке ступичного узла необходимо следить за тем, чтобы ступица не подвергалась нагрузке собственным весом автомобиля до тех пор, пока корончатая гайка не будет затянута. Несоблюдение этого может привести к повреждению подшипника.

SR Set ležaja točka sa glavčinom točka

Morate se pridržavati sledećih uputstava za montažu, koja se isporučuju zajedno sa ležajem točka, kako bi se osigurala pravilna montaža jedinice glavčine.

Postupak montaže:

1. Podlošku postavite na jedinicu glavčine na taj način, da iskošena strana pokazuje u pravcu krunaste matrice. (ilustr. 1)
2. Zategnite krunastu matricu na **255 ± 29 Nm**.

Imajte u vidu: pri ugradnji jedinice glavčine, mora se voditi računa o tome da se ona ne optereti težinom vozila, pre nego što se navije krunasta matrica. Nepridržavanje može dovesti do oštećenja točka ležaja.

TR Tekerlek rulman kiti tekerlek göbeği ile beraber

Tekerlek göbeği ünitesinin doğru takılabilmesi için tekerlek yatağıyla birlikte teslim edilen aşağıdaki montaj talimatlarına riayet edilmelidir.

Montaj prosedürü:

1. Tekerlek göbeği ünitesine pulu takarken, yivli taraf taçlı somununa bakacak şekilde yerleştirin. (Şekil 1)
2. Taçlı somunu **255 ± 29 Nm** ile sıkın.

Lütfen dikkat: Tekerlek göbeği ünitesini takarken, taçlı somun sıkılmadan önce tekerlek göbeği ünitesine aracın ağırlığıyla yüklenilmediğinden emin olun. Aksi takdirde tekerlek yatağı zarar görebilir.