



LuK SERVICE INFO



Entlüftung des Zentralausrückers 510 0097 10

Geänderter Hydraulikanschluss

Hersteller: Dacia
Nissan
Renault

Aktuelle Zuordnung siehe Teilekatalog

Der Hydraulikanschluss des Zentralausrückers 510 0097 10 wurde geändert. Er entspricht jetzt der Ausführung, wie sie in der aktuellen Fahrzeugproduktion eingesetzt wird. Im Gegensatz zur bisherigen Ausführung (Bild 2, re.) sind nun zwei Clips (Bild 2, li.) an der hydraulischen Verbindungsstelle angeordnet.

Vor der Montage des Zentralausrückers ist auf die Art des fahrzeugseitigen Leitungsanschlusses zu achten, da je nach Ausführung eine bestimmte Entlüftungsprozedur erforderlich ist.

Alle Leitungsanschlüsse sind bei der Montage des neuen Zentralausrückers zuerst bis zum Anschlag einzuschieben. Hierbei müssen beide Clips geschlossen sein.

Entlüftungsprozedur bei fahrzeugseitigem Leitungsanschluss mit kurzem Flansch (Bild 1):

1. Clip 2 öffnen
2. Clip 1 öffnen
3. Leitung bis zum 1. Anschlag herausziehen
4. Clip 1 schließen
5. Clip 2 schließen
6. Leitung bis zum 2. Anschlag herausziehen (Bild 3)
7. Entlüftergerät anschließen und einschalten
8. Entlüften bis Flüssigkeit blasenfrei austritt
9. Leitung bis zum Anschlag in den Anschluss schieben (Bild 4)
10. Entlüftergerät ausschalten und entfernen



Bild 1: Fahrzeugseitiger Leitungsanschluß mit kurzem Flansch



Bild 2: Bisherige Ausführung mit einem Clip (re.), neue Ausführung mit 2 Clips (li.)

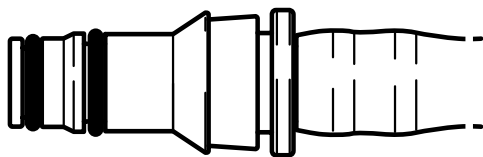

Bild 3: Bei gezogenem Leitungsanschluß und geschlossenen Clips ist die Entlüftungsbohrung frei

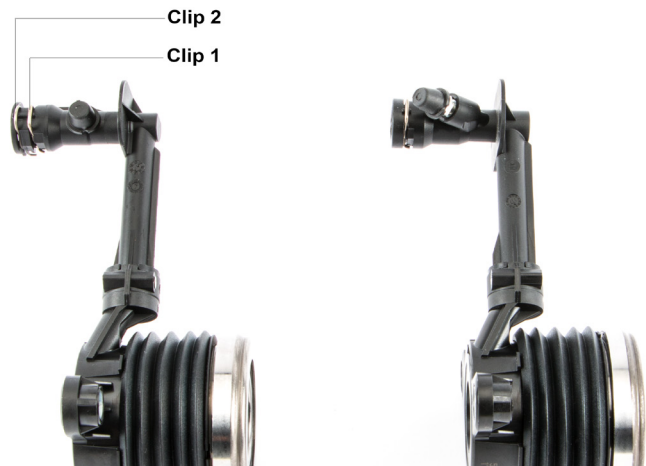

Bild 4: Bei eingeschobenem Leitungsanschluß und geschlossenen Clips ist die Entlüftungsbohrung verschlossen

Entlüftungsprozedur bei fahrzeugseitigem Leitungsanschluß mit langem Flansch (Bild 5):

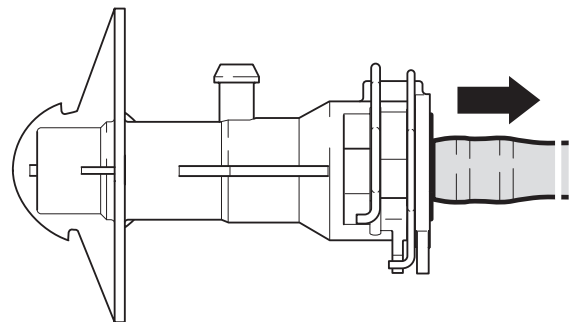
1. Clip 2 öffnen
2. Clip 1 öffnen
3. Leitung bis zum Anschlag herausziehen (Bild 6)
4. Entlüftergerät anschließen und einschalten
5. Entlüften bis Flüssigkeit blasenfrei austritt
6. Clip 1 schließen
7. Clip 2 schließen
8. Leitung bis zum Anschlag in den Anschluß schieben (Bild 7)
9. Entlüftergerät ausschalten und entfernen

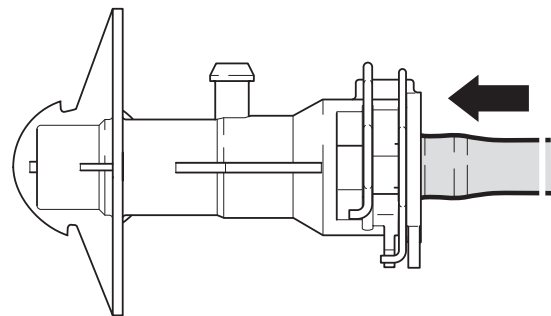

Bild 5: Fahrzeugseitige Leitungsanschlüsse mit langem Flansch



Bild 6: Bei gezogenem Leitungsanschluß und geöffneten Clips ist die Entlüftungsbohrung frei

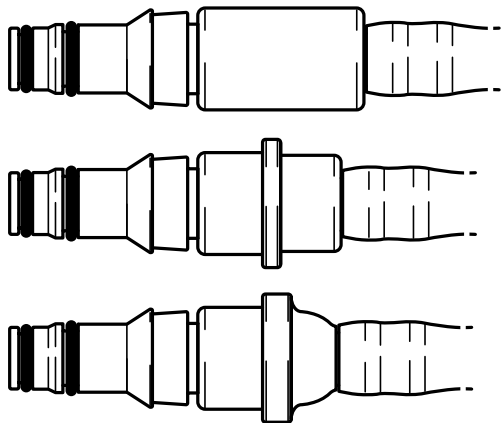
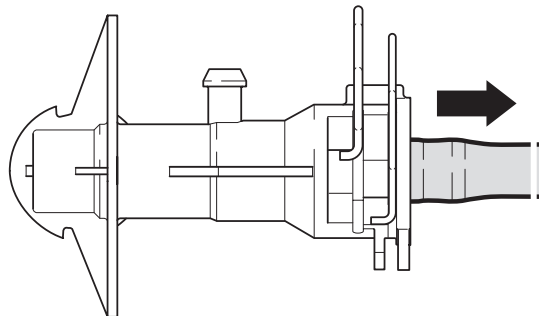
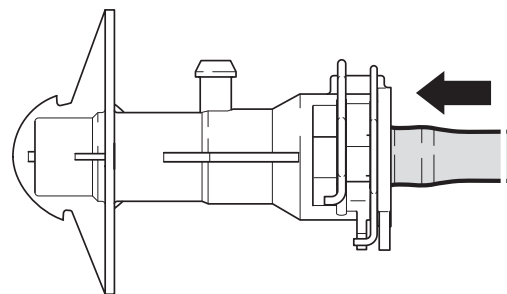

Bild 7: Bei eingeschobenem Leitungsanschluß und geschlossenen Clips ist die Entlüftungsbohrung geschlossen

Angaben des Fahrzeugherstellers beachten!