

Technische Information für die Werkstatt: Antriebsriemen & Kits

www.bosch.com



BOSCH
Technik fürs Leben

Ergänzender Einbauhinweis

Zusätzlich zur ESI[tronic]-Einbauanleitung beachten Sie bitte beim Wechsel des Zahnriemens oder des kompletten Kits untenstehende Hinweise:

Bosch-Bestellnummern:

- ▶ 1 987 948 944 Zahnriemen-Kit (bis Baujahr 08/2009)
- ▶ 1 987 946 413 Wasserpumpen-Kit (bis Baujahr 08/2009)
- ▶ 1 987 948 969 Zahnriemen-Kit
- ▶ 1 987 946 914 Wasserpumpen-Kit

Bei den Fahrzeugen der o.g. Fahrzeughersteller kommt eine Spannrolle (1) für den Zahnriemen zum Einsatz, welche am Gehäuse der Wasserpumpe (2) befestigt wird. Die Wasserpumpe selbst wird nicht durch den Zahnriemen, sondern über den Keilrippenriemen angetrieben.

Wir empfehlen beim Zahnriemenwechsel auch die Wasserpumpe zu wechseln, also das Wasserpumpen-Kit zu verwenden. Dadurch können nachträgliche Kosten wegen einer ausgefallenen Wasserpumpe vermieden werden.

Wasserpumpen-Kit

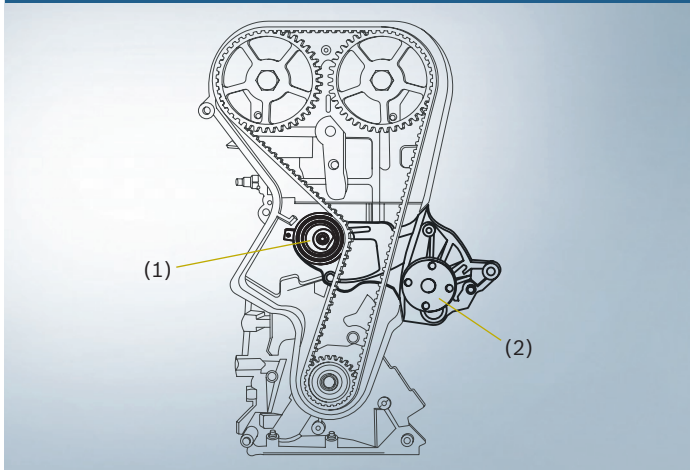

Den Kits liegen verschiedene Schrauben zur Montage der Kurbelwellenriemenscheibe bei.

Gilt für einige Modelle der folgenden Marken:

- ▶ Ford
- ▶ Mazda
- ▶ Volvo

Für Fahrzeuge bis Baujahr 08/2009 wird eine Schraube M 12 x 29 oder M 12 x 44,5 verwendet die in allen Kits enthalten ist.

Für Fahrzeuge ab Baujahr 09/2009 wird eine Schraube M 14 x 80 verwendet, die ergänzend zu den Schrauben M 12 in folgenden Kits enthalten ist:

- ▶ 1 987 948 969 Zahnriemen-Kit
- ▶ 1 987 946 914 Wasserpumpen-Kit

Mit einem geeigneten Messwerkzeug (3) die Bohrungstiefe (4) ermitteln.

Ermittlung der Bohrungstiefe

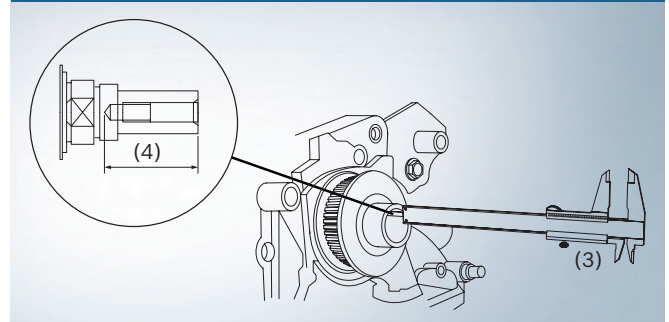

Bohrungstiefe Schraube M 12:

- ▶ 42 mm Tiefe für Schraube M 12 x 29
- ▶ 52 mm Tiefe für Schraube M 12 x 44,5

Anzugsdrehmoment für Schraube M 12: 40 Nm + 90°

Bohrungstiefe Schraube M 14:

- ▶ 81 mm für Schraube M14 x 80

Anzugsdrehmoment für Schraube M 14: 100 Nm + 90°,
10-20 sec warten, dann um 15° weiterdrehen

Technical Information for Workshops: Drive Belts & Kits

www.bosch.com



BOSCH

Invented for life

Complementary installation instructions

Please note the instructions below in addition to the ESI[tronic] installation manual when replacing the timing belt or the complete kit:

Bosch order numbers:

- ▶ 1 987 948 944 Timing-belt kit
(models built before 08/2009)
- ▶ 1 987 946 413 Water-pump kit
(models built before 08/2009)
- ▶ 1 987 948 969 Timing-belt kit
- ▶ 1 987 946 914 Water-pump kit

At the vehicles of the manufacturers mentioned above, a tensioner pulley mounted to the water-pump housing is used for the timing belt.

The water pump itself is not driven by the timing belt, but by the ribbed V-belt.

When replacing the timing belt, we recommend replacing the water pump at the same time, as well – i.e. using the water-pump kit. This helps avoiding follow-up costs caused by a defective water pump.

Water-pump kit

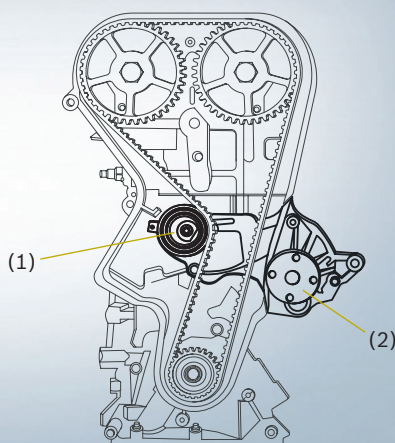

Applies to some models of the following brands:

- ▶ Ford
- ▶ Mazda
- ▶ Volvo

For the assembly of the crankshaft pulley, the kits include different screws.

For vehicles built before 08/2009, M 12 x 29 or M 12 x 44.5 screws are used. They come within all of the kits.

For vehicle built from 09/2009 onwards, an M 14 x 80 screw is used. Besides the M 12 screws, the following kits also include this M 14 x 80 screw:

- ▶ 1 987 948 969 Timing-belt kit
- ▶ 1 987 946 914 Water-pump kit

Determine the hole depth (4) using a suitable measurement instrument (3).

Determination of the hole depth

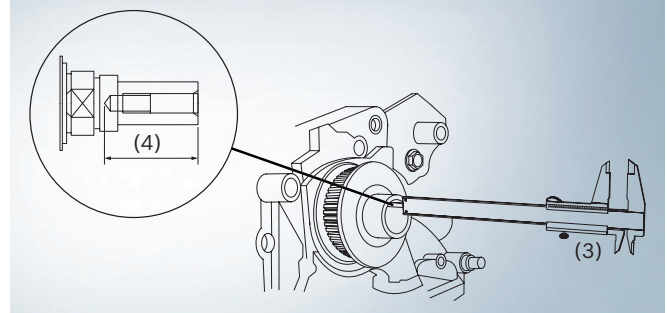

Hole depth for M 12 screws:

- ▶ Depth of 42 mm for the M 12 x 29 screw
- ▶ Depth of 52 mm for the M 12 x 44.5 screw

Tightening torque for M 12 screws: 40 Nm + 90°

Hole depth for the M 14 screw:

- ▶ Depth of 81 mm for the M 14 x 80 screw

Tightening torque for M 14 screws: 100 Nm + 90°, wait for 10 – 20 sec., then turn the screw for another 15°