

# Technische Information für die Werkstatt: Antriebsriemen & Kits

www.bosch.com



**BOSCH**  
Technik fürs Leben

## Ergänzender Einbauhinweis

Zusätzlich zur ESI[tronic]-Einbauanleitung beachten Sie bitte beim Wechsel des Zahnriemens oder des kompletten Kits untenstehende Hinweise:

### Bosch-Bestellnummern:

- ▶ 1 987 949 181 Zahnriemen
- ▶ 1 987 948 263 Zahnriemen-Kit
- ▶ 1 987 948 897 Wasserpumpen-Kit

Bei der Montage des neuen Kits sind die beiliegenden Montageteile unbedingt zu verwenden. Die gebrauchten Montageteile dürfen nicht wiederverwendet werden.

Den Kits liegen für die Montage des Zahnriemens (1) verschiedene Montageteile für die Spann- und Umlenkrolle bei, welche sich je nach Fahrzeughersteller bzw. dem Fahrzeugmodell unterscheiden.

### Montageteile

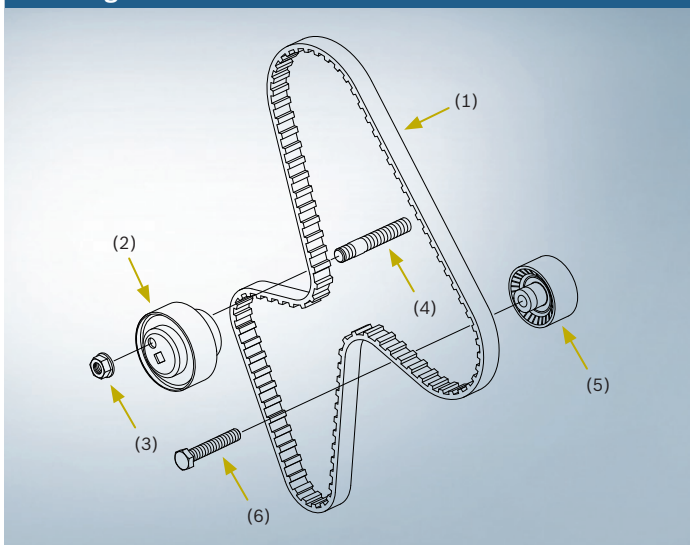

### Gilt für Modelle der folgenden Marken:

- ▶ CITROËN
  - ▶ Peugeot
  - ▶ Nissan
  - ▶ Rover
- verschiedene Modelle mit 1,5-Liter-Dieselmotor

Die Spannrolle (2) wird mit der Mutter (3) M 8 x 1,25 auf der montierten Welle (4) befestigt. Den Kits liegen 2 verschiedene Muttern (3) bei. Die Auswahl der richtigen Mutter erfolgt über den Vergleich mit der ausgebauten Mutter.

### Mitgelieferte Muttern

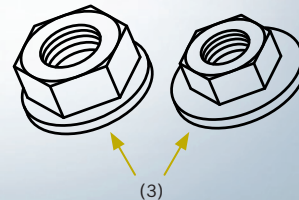

Zur Montage der Umlenkrolle (5) liegen den Kits zwei Schrauben (6) M 10 x 60 und M 10 x 55 bei. Auch in diesem Fall erfolgt die Auswahl der richtigen Schraube (6) über den Vergleich mit der ausgebauten Schraube.

### Mitgelieferte Schrauben

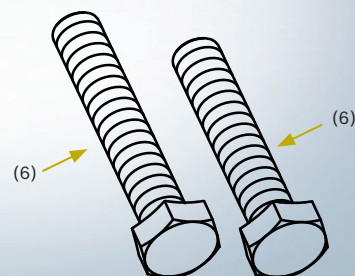

# Technical Information for Workshops: Drive Belts & Kits

www.bosch.com



**BOSCH**  
Invented for life

## Complementary installation instructions

Please note the instructions below in addition to the ESI[tronic] installation manual when replacing the timing belt or the complete kit:

### Bosch order numbers:

- ▶ 1 987 949 181 Timing belt
- ▶ 1 987 948 263 Timing belt kit
- ▶ 1 987 948 897 Water-pump kit

When installing a new kit, the installation parts included are to be used under any circumstances. Used assembly parts must not be used again.

For the installation of the timing belt (1), the kits include different installation parts for the tensioner and idler pulleys that vary depending on the vehicle manufacturer or model.

### Installation parts

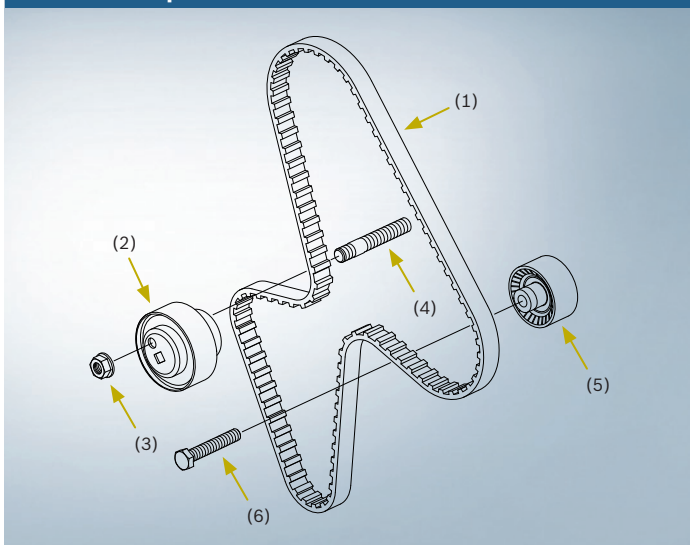

### Applies to models of the following brands:

- ▶ CITROËN
  - ▶ Peugeot
  - ▶ Nissan
  - ▶ Rover
- different models with 1.5-liter diesel engine

The tensioner pulley (2) is installed onto the assembled shaft (4) by means of the M 8 x 1.25 nut (3). The kits include two different nuts (3). The removed nut is to be compared with the ones included at the kit to decide which one to use.

### Nuts included

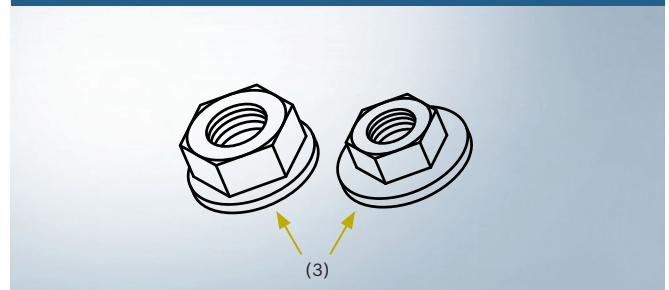

For the installation of the idler pulley (5), the kits include two M 10 x 60 and M 10 x 55 bolts (6). Again, the decision about which one to use is taken after comparing the new ones with the old one.

### Bolts included

